

Montageanleitung

für die Fachkraft

VIESMANN

Austausch von Brennerkomponenten

bei Vitoflame 100 (Typ VE III)

Öl-Gebläsebrenner

Nenn-Wärmeleistung 80 bis 225 kW

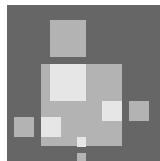

Austausch von Brennerkomponenten



Sicherheitshinweise



Bitte befolgen Sie diese Sicherheitshinweise genau, um Gefahren und Schäden für Mensch und Sachwerte auszuschließen.

Sicherheitsvorschriften

Montage, Erstinbetriebnahme, Inspektion, Wartung und Instandsetzung müssen von autorisierten Fachkräften (Heizungsfachbetrieb/Vertragsinstallationsunternehmen) durchgeführt werden.

Die einschlägigen Sicherheitsbestimmungen der DIN, EN, DVGW und VDE sind einzuhalten.

- Ⓐ Die einschlägigen Sicherheitsbestimmungen der ÖNORM, EN, ÖVE und ÖVGW und der regionalen Bauordnungen sind einzuhalten.

Siehe hierzu auch „Sicherheitsvorschriften“ im Ordner „Vitoltec Planungsunterlagen“.

Bei Arbeiten an Gerät/Heizungsanlage diese spannungsfrei schalten (z.B. an der separaten Sicherung oder einem Hauptschalter) und gegen Wiedereinschalten sichern.

Sicherheitshinweis!

Kennzeichnet wichtige Informationen für die Sicherheit von Menschen und Sachwerten.

Allgemeine Informationen

Sicherheitshinweise	2
---------------------------	---

Montagehinweis

Brennerkomponenten elektrisch anschließen	4
---	---

Bauteile

Ölpumpe	6
Ölpumpenfilter	8
Magnetventilspulen	10
Magnetventilkerne	12
Gebälsemotor	14
Steckkupplung Motor – Pumpe	16
Zündtransformator	18
Luftklappenstellmotor	20
Lufteströmdüse	22

Brennerkomponenten elektrisch anschließen

Elektrische Bauteile mit fest angeschlossener Zuleitung (z.B. Zündtransformator, Gebläsemotor, Flammenwächter) werden mit einer Anschlussleitung mit Systemstecker zum Anschluss an die Konsole geliefert.



Ölpumpe

Ölpumpe Fabrikat Danfoss, Typ BFP 52

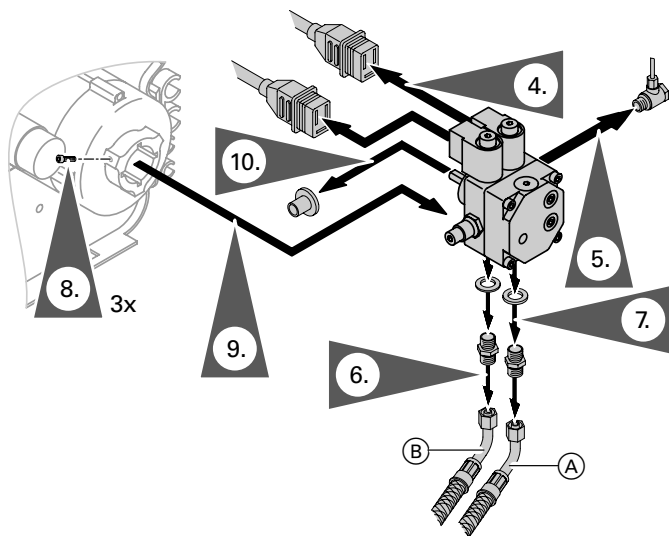

Ölpumpe Fabrikat Suntec, Typ AT 2-55

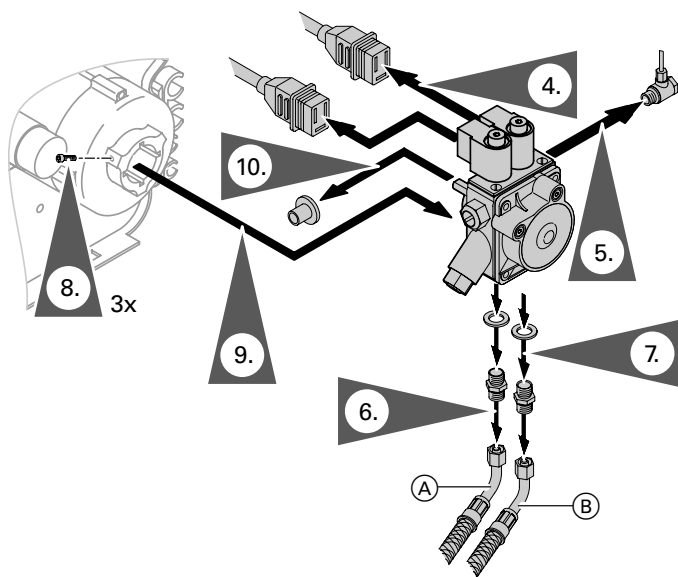

Ausbau

1. Hauptschalter (außerhalb des Aufstellraumes) abschalten.
2. Brennerhaube abbauen.
3. Anschluss-Stecker 41 und 90 vom Brenner abziehen.
4. Anschlussleitungen „V1“ und „V2“ von den Magnetventilspulen abziehen.
5. Winkelschwenkverschraubung von der Ölpumpe lösen.
6. Ölschläuche (Saugleitung A), Rücklaufleitung B) von der Ölpumpe lösen.
7. Einschraubteile von der Ölpumpe abschrauben.
8. Befestigungsschrauben der Ölpumpe lösen.
9. Ölpumpe vom Motor abziehen.
10. Steckkupplung zwischen Ölpumpe und Motor prüfen; falls erforderlich, austauschen.

Einbau in umgekehrter Reihenfolge

Hinweise!

Beim Einschieben der Ölpumpe in den Lagerschild des Motors bis zum Anschlag beachten, dass die Antriebszapfen an der Steckkupplung in die Ausnehmungen der Motorwelle greifen.

Anschlussleitungen nicht vertauschen.

Brenner in Betrieb nehmen und Funktionskontrolle durchführen.



Brenner einregulieren siehe Serviceanleitung Brenner

Ölpumpenfilter

Ölpumpe Fabrikat Danfoss, Typ BFP 52

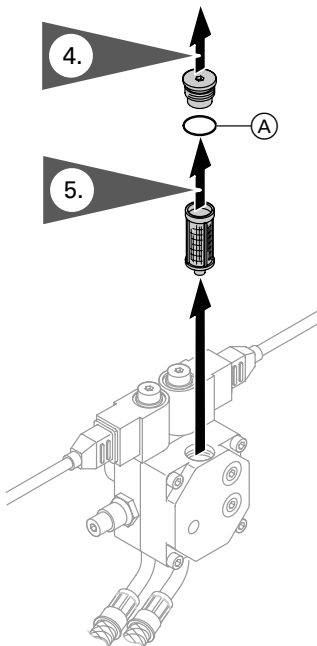

Ausbau

1. Hauptschalter (außerhalb des Aufstellraumes) abschalten.
2. Brennerhaube abbauen.
3. Anschluss-Stecker 41 und 90 vom Brenner abziehen.
4. Filterstopfen aus der Ölpumpe mit Innensechskantschlüssel 4 mm herauserschrauben.
5. Filterstopfen aus dem Patronenfilter nehmen.
6. Patronenfilter vorsichtig vom Filterstopfen trennen.

Einbau in umgekehrter Reihenfolge

Hinweis!

O-Ring am Filterstopfen A wechseln.

Brenner in Betrieb nehmen und Funktionskontrolle durchführen.



Serviceanleitung Brenner

Ölpumpe Fabrikat Suntec, Typ AT 2-55

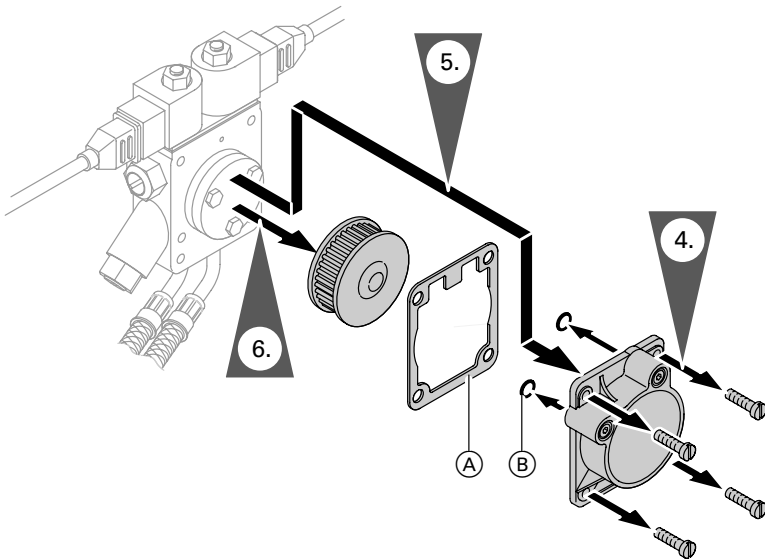

Ausbau

1. Hauptschalter (außerhalb des Aufstellraumes) abschalten.
2. Brennerhaube abbauen.
3. Anschluss-Stecker 41 und 90 vom Brenner abziehen.
4. Vier Innensechskantschrauben aus dem Deckel der Ölpumpe schrauben.
5. Deckel von der Ölpumpe abziehen.
6. Filter von der Ölpumpe abziehen.

Einbau in umgekehrter Reihenfolge

Hinweis!

Falls erforderlich, Flachdichtung (A) und/oder O-Ringe (B) erneuern.

Brenner in Betrieb nehmen und Funktionskontrolle durchführen.



Serviceanleitung Brenner

Magnetventilspulen

Ölpumpe Fabrikat Danfoss, Typ BFP 52

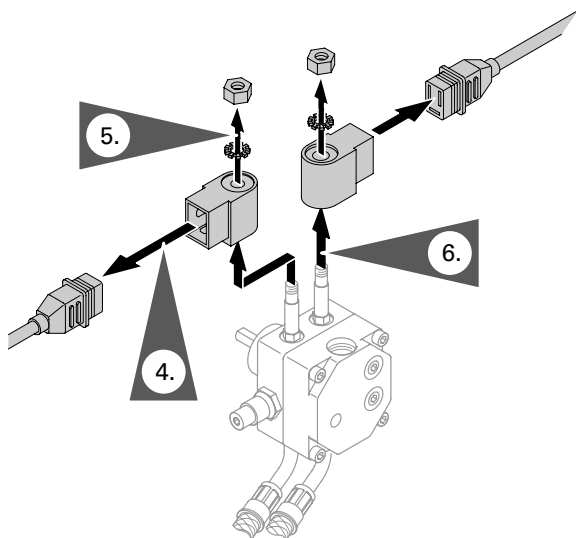

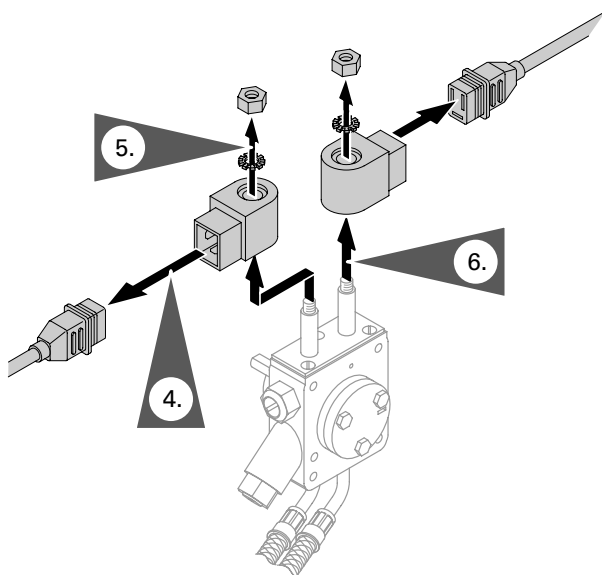

Ölpumpe Fabrikat Suntec, Typ AT 2-55



Magnetventilspulen (Fortsetzung)

Ausbau

1. Hauptschalter (außerhalb des Aufstellraumes) abschalten.
2. Brennerhaube abbauen.
3. Anschluss-Stecker  und  vom Brenner abziehen.
4. Stecker von den Magnetventilspulen abziehen.
5. Sicherungsmuttern abschrauben.
6. Sicherungsringe und Magnetventilspulen abnehmen.

Einbau in umgekehrter Reihenfolge

Hinweis!

Anschlussleitungen nicht vertauschen.

Brenner in Betrieb nehmen und Funktionskontrolle durchführen.



Serviceanleitung Brenner

Magnetventilkerne (nur bei Ölpumpe Fabrikat Suntec, Typ AT 2-55)

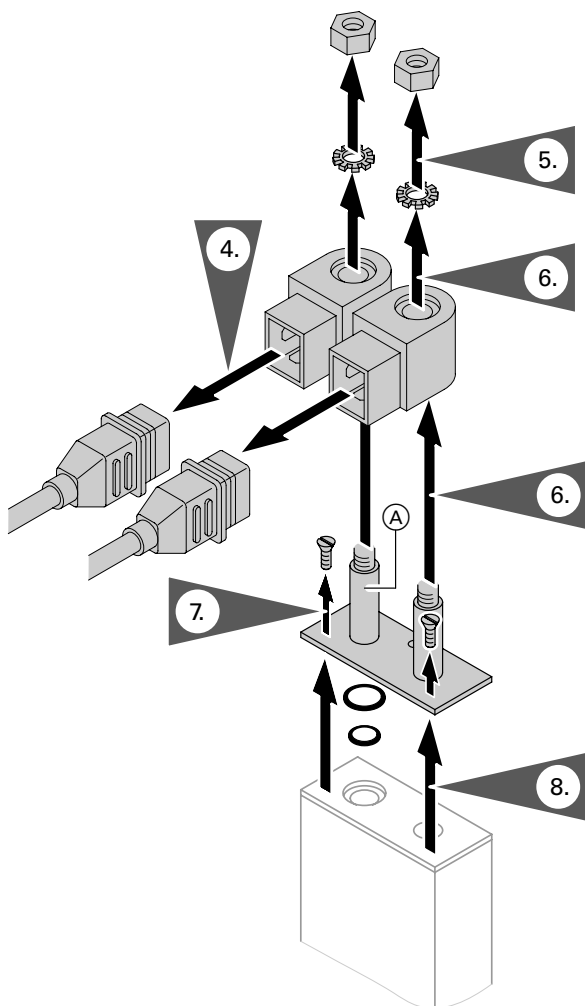

Magnetventilkern (nur bei Ölpumpe Fabrikat Suntec, Typ AT 2-55) (Forts.)

Ausbau

1. Hauptschalter (außerhalb des Aufstellraumes) abschalten.
2. Brennerhaube abbauen.
3. Anschluss-Stecker 41 und 90 vom Brenner abziehen.
4. Stecker von den Magnetventilspulen abziehen.
5. Sicherungsmuttern abschrauben.
6. Sicherungsringe und Magnetventilspulen abnehmen.
7. Befestigungsschrauben der Halteplatte lösen.
8. Halteplatte mit den Magnetventilkernen abziehen.

Einbau in umgekehrter Reihenfolge

Hinweis!

Bei Magnetventilkern Stufe 2 A
beide O-Ringe austauschen.

Brenner in Betrieb nehmen und Funktionskontrolle durchführen.



Serviceanleitung Brenner

Gebläsemotor

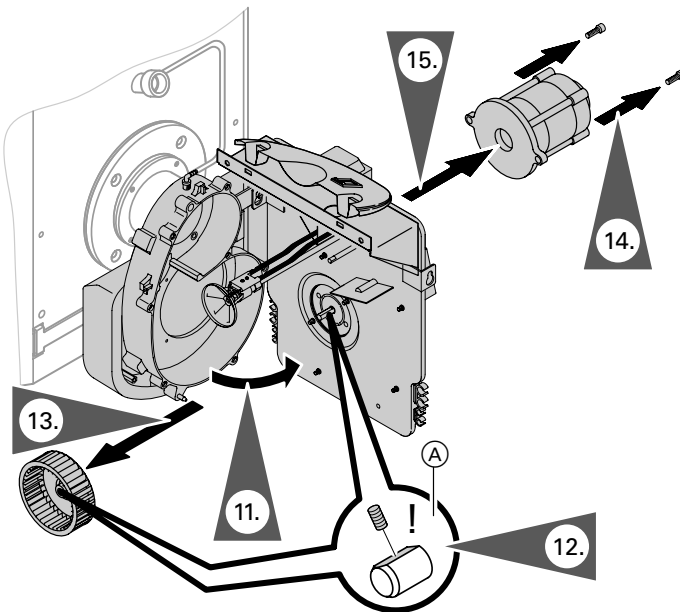
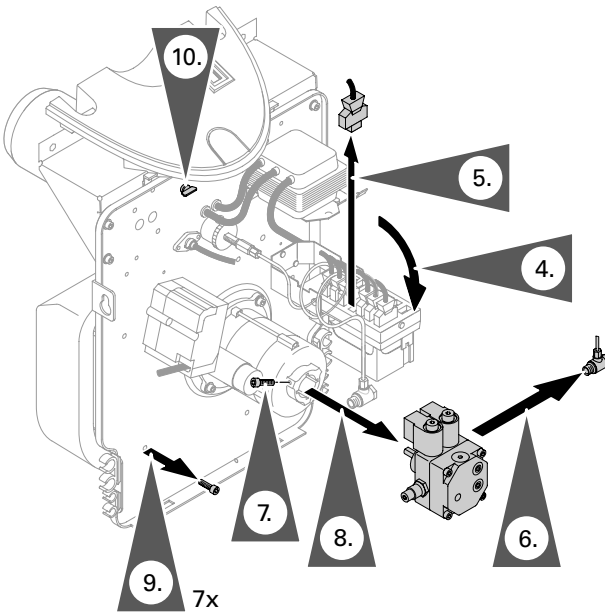

(A) Beim Einbau beachten.

Ausbau

1. Hauptschalter (außerhalb des Aufstellraumes) abschalten.
2. Brennerhaube abbauen.
3. Anschluss-Stecker 41 und 90 vom Brenner abziehen.
4. Anschlusskonsole mit Ölfeuerungsautomat in Servicestellung klappen; dazu obere Halterung anheben.
5. Stecker „100“ aus der Anschlusskonsole ziehen.
6. Winkelschwenkverschraubung von der Ölpumpe lösen.
7. Befestigungsschrauben der Ölpumpe lösen.
8. Ölpumpe vom Motor abziehen.
9. Sieben Innensechskantschrauben vom Brennerdeckel lösen.
10. Schnellverschluss lösen.
11. Brenner in Wartungsposition einhängen.
12. Zylinderschraube in der Nabe des Gebläserades lösen.
13. Gebläserad von der Motorwelle abziehen.
14. Befestigungsschrauben am Flansch des Motors lösen.
15. Motor vom Brennerdeckel abnehmen.

Einbau in umgekehrter Reihenfolge

Hinweise!

Beachten, dass sich der Motor-kondensator links oben befindet.

Beim Einschieben der Ölpumpe in den Lagerschild des Motors bis zum Anschlag beachten, dass die Antriebszapfen an der Steckkupplung in die Ausnehmungen der Motorwelle greifen.

Brenner in Betrieb nehmen und Funktionskontrolle durchführen.



Serviceanleitung Brenner

Steckkupplung Motor – Pumpe

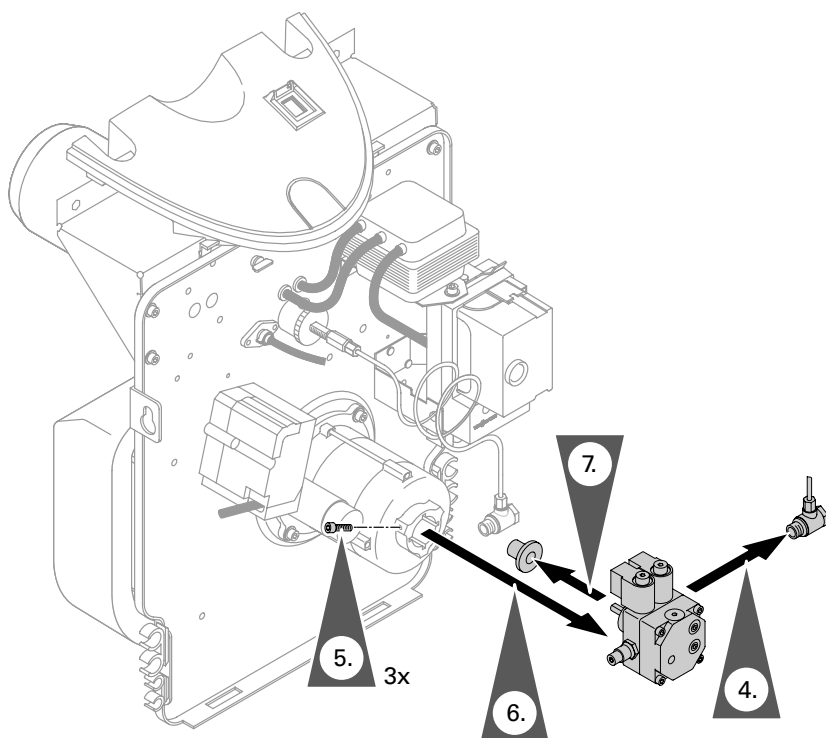

Ausbau

1. Hauptschalter (außerhalb des Aufstellraumes) abschalten.
2. Brennerhaube abbauen.
3. Anschluss-Stecker 41 und 90 vom Brenner abziehen.
4. Winkelschwenkverschraubung von der Ölpumpe lösen.
5. Befestigungsschrauben der Ölpumpe lösen.
6. Ölpumpe vom Motor abziehen.
7. Steckkupplung von der Ölpumpenwelle abziehen.

Einbau in umgekehrter Reihenfolge

Hinweise!

Abflachungen der Ölpumpenwelle und der Innenbohrung der Steckkupplung müssen übereinstimmen.

Beim Einschieben der Ölpumpe in den Lagerschild des Motors bis zum Anschlag beachten, dass die Antriebszapfen an der Steckkupplung in die Ausnehmungen der Motorwelle greifen.

Brenner in Betrieb nehmen und Funktionskontrolle durchführen.



Serviceanleitung Brenner

Zündtransformator

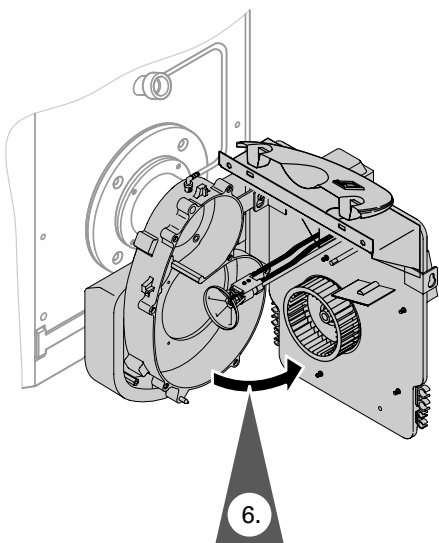
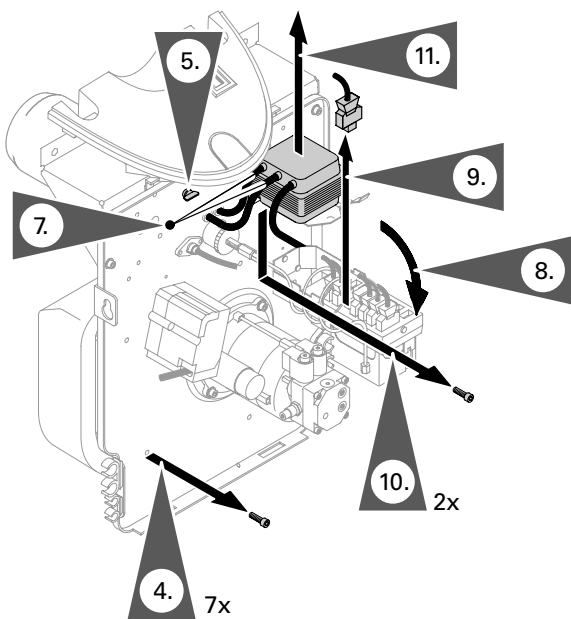

Ausbau

1. Hauptschalter (außerhalb des Aufstellraumes) abschalten.
2. Brennerhaube abbauen.
3. Anschluss-Stecker 41 und 90 vom Brenner abziehen.
4. Sieben Innensechskantschrauben vom Brennerdeckel lösen.
5. Schnellverschluss lösen.
6. Brenner in Wartungsposition einhängen.
7. Beide Zündleitungen vom Zündtransformator abziehen.
8. Anschlusskonsole mit Ölfeuerungsautomat in Servicestellung klappen; dazu obere Halterung anheben.
9. Stecker „54“ aus der Anschlusskonsole ziehen.
10. Befestigungsschrauben des Zündtransformators lösen.
11. Zündtransformator abnehmen.

Einbau in umgekehrter Reihenfolge

Brenner in Betrieb nehmen und Funktionskontrolle durchführen.



Serviceanleitung Brenner

Luftklappenstellmotor

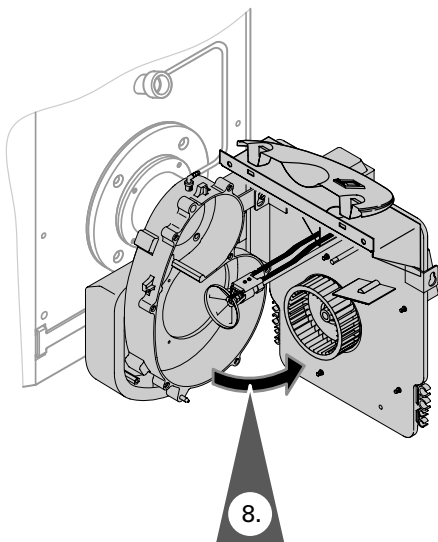
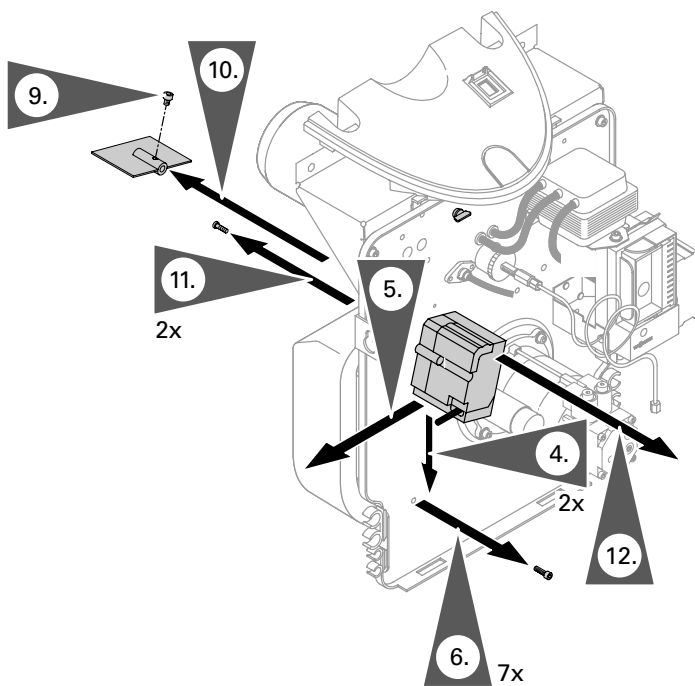

Ausbau

1. Hauptschalter (außerhalb des Aufstellraumes) abschalten.
2. Brennerhaube abbauen.
3. Anschluss-Stecker 41 und 90 vom Brenner abziehen.
4. Kunststoffdeckel vom Luftklappenstellmotor abschrauben.
5. Anschlussleitung abziehen.
6. Sieben Innensechskantschrauben vom Brennerdeckel lösen
7. Schnellverschluss lösen.
8. Brenner in Wartungsposition einhängen.
9. Innensechskantschraube an der Luftregulierklappe lösen.
10. Luftregulierklappe abziehen.
11. Schrauben vom Luftklappenstellmotor lösen.
12. Luftklappenstellmotor vom Brennerdeckel abnehmen.

Einbau in umgekehrter Reihenfolge



Luftklappenstellmotor einstellen siehe Serviceanleitung Brenner





Brenner in Betrieb nehmen und Funktionskontrolle durchführen.

Serviceanleitung Brenner

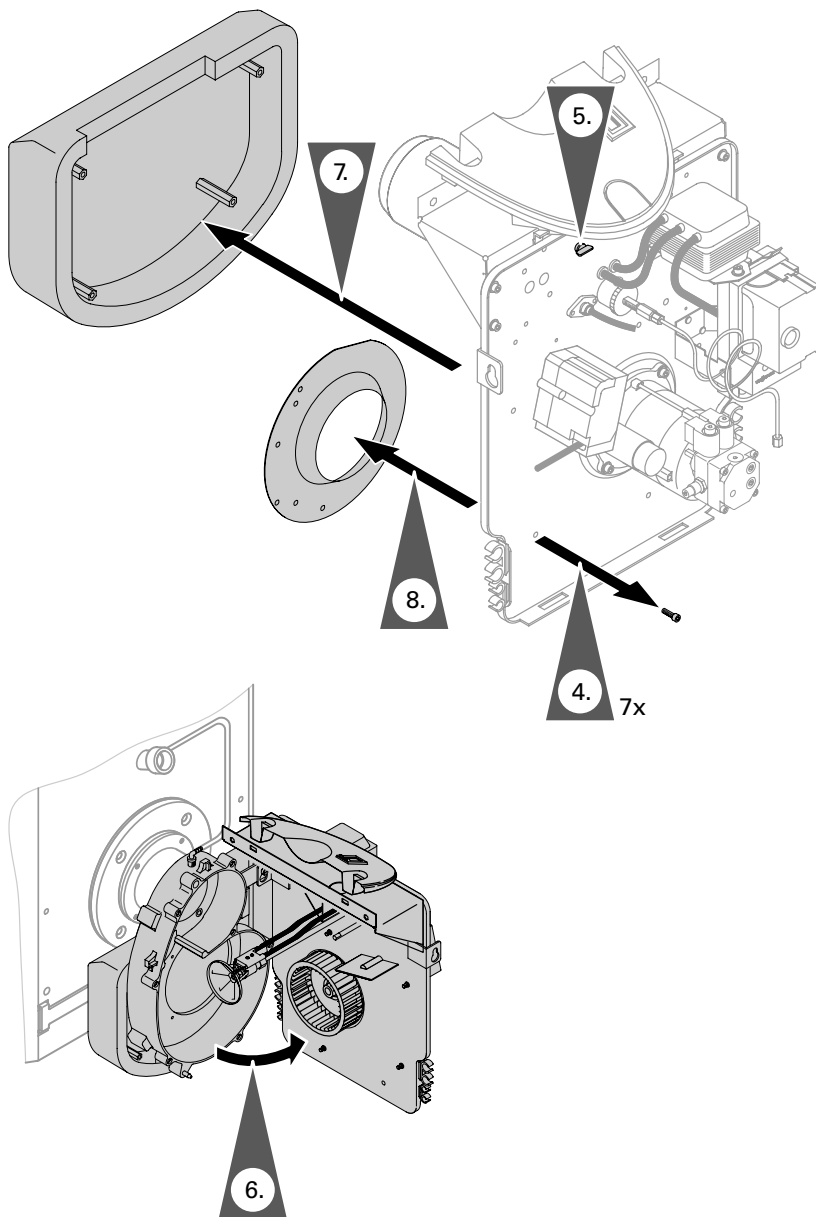
Lufteströmdüse



Ausbau

1. Hauptschalter (außerhalb des Aufstellraumes) abschalten.
2. Brennerhaube abbauen.
3. Anschluss-Stecker  und  vom Brenner abziehen.
4. Sieben Innensechskantschrauben vom Brennerdeckel lösen.
5. Schnellverschluss lösen.
6. Brenner in Wartungsposition einhängen.
7. Schalldämmhaube abbauen; dazu vier Innensechskantschrauben vom Brennergehäuse lösen.
8. Lufteinströmdüse vom Brennergehäuse abbauen; dazu vier Innensechskantschrauben lösen.

Einbau in umgekehrter Reihenfolge

Lufteinströmdüsen siehe Seite 24.

Brenner in Betrieb nehmen und Funktionskontrolle durchführen.



Serviceanleitung Brenner

Brennergehäuse BG 1

Einströmdüse \varnothing 120 mm, zentrisch

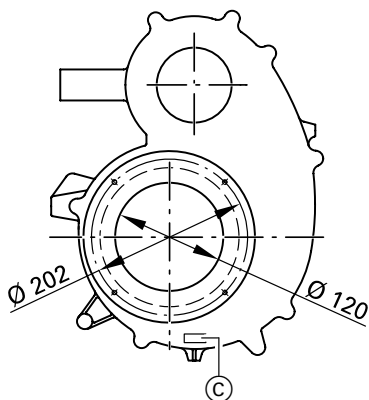

Brennergehäuse BG 1

Einströmdüse \varnothing 140 mm, zentrisch

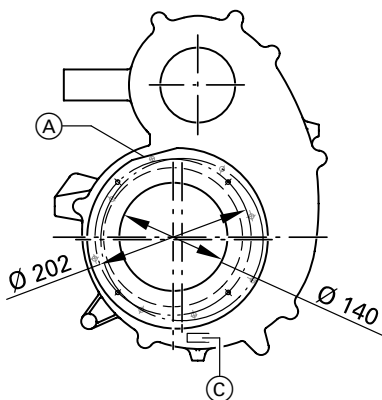

Brennergehäuse BG 2

Einströmdüse \varnothing 140 mm, zentrisch

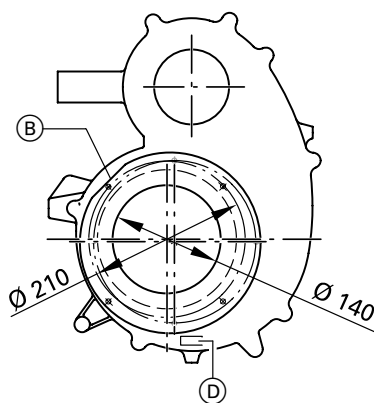

Brennergehäuse BG 2

Einströmdüse \varnothing 140 mm, exzentrisch,
oder
Einströmdüse \varnothing 140 mm, mit Ansaug-
luftöffnung, exzentrisch

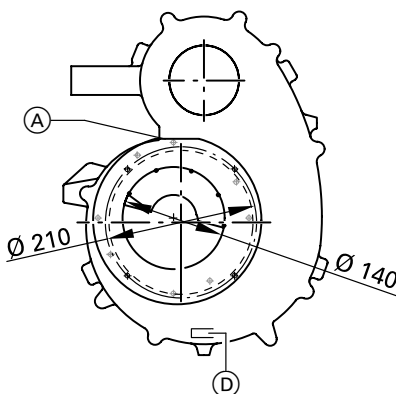

- (A) Abflachung
- (B) Abflachung 45°
- (C) BG 1
- (D) BG 2

Viessmann Werke GmbH&Co KG
D-35107 Allendorf
Telefon: (06452) 70-0
Telefax: (06452) 70-2780
www.viessmann.de

5851 532 Technische Änderungen vorbehalten!